

Automatismos Puertas seccionales

ELITE

Manual Del Usuario

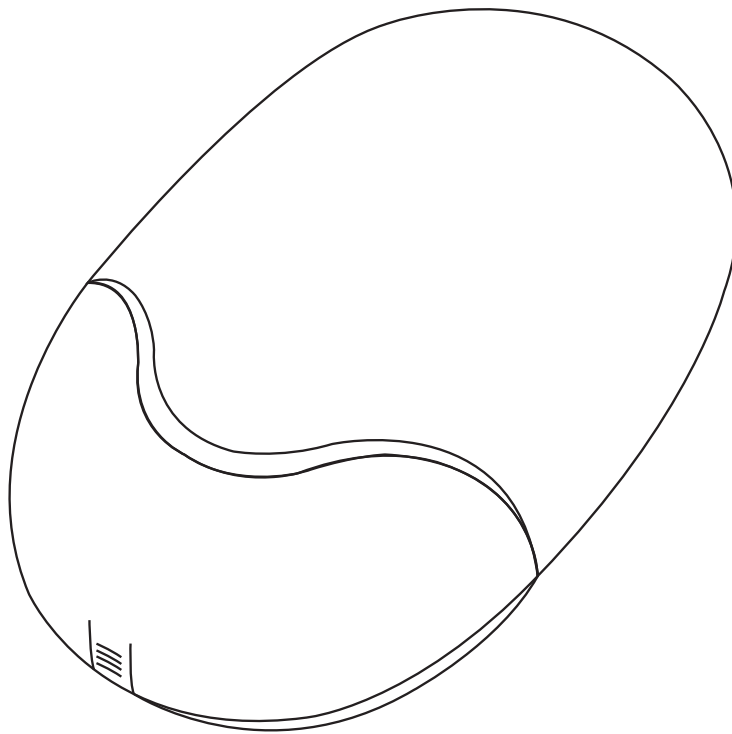

ÍNDICE

1.	ADVERTENCIA	1
2.	DESCRIPCIÓN DE PRODUCTO	2
2.1	APLICACIONES	2
2.2	DESCRIPCIÓN DEL AUTOMATISMOS	2
3.	INSTALLATION	3
3.1	ACCESORIOS DE AUTOMATISMOS	3
3.2	ASAMBLEA DE RIEL	4
3.3	FIJE EL RIEL EN EL MOTOR	5
3.4	FIJACIÓN DE RIEL EN LA PARED Y EL TECHO	5
3.5	FIJACIÓN DE DESBLOQUEO CON LA PUERTA	6
3.6	PASOS FINALES ANTES DE APRENDIZAJE DE PUERTA	7
3.7	INTRODUCCIÓN DE DESBLOQUEO DE EMERGENCIA	7
4.	CONEXIÓN	8
4.1	CONEXIÓN DE ACCESORIOS	8
4.2	POSICIÓN DE LA PUERTA EN FASE DE APERTURA	8
4.3	MEMORIAS Y BORRADO DE TRANSMISORES	8
4.4	APRENDIZAJE DE SISTEMA, PROCESO DE RESTABLECIMIENTO E INDICACIÓN LED	9
4.5	AJUSTE DE FUNCIONES Y PANTALLA LED	9
4.6	CÓMO CONFIGURA LOS PARÁMETROS	9
4.7	PARAMETROS	10
5.	FUNCION DE ACCESORIOS EXTERNOS	11
5.1	FUNCION DE FOTOCÉLULAS	11
5.2	FUNCION DE PULSADOR EXTERNO	11
6.	ESPECIFICACIÓN	11

1. ADVERTENCIA

Por favor, lea este manual de instrucciones antes de la instalar el sistema de automatismos de puerta. Este manual está destinado exclusivamente para personal capacitado en la instalación del sistema. Responsable en caso de instalación inadecuada o de incumplimiento de los reglamentos eléctricos y de construcción. Conserve todos los componentes del sistema Series de PG y este manual para consultas. Por favor, Tenga extra atención a los contenidos marcados con el símbolo:



- Ponga precaución de los riesgos que puedan existir durante la instalación y operación del sistema de portones automatizados.
- La instalación debe ser llevada a cabo en conformidad con las normas y regulaciones locales.
- Si el sistema es instalado y utilizado correctamente y de conformidad con todas las normas y lineamientos, se asegura un alto grado de seguridad.
- Asegúrese de que las rejas funcionan correctamente y se encuentran en estado apropiado para su aplicación antes de instalar el sistema de reja automática.
- No permita que los niños operen o jueguen con el sistema.
- No cruce la trayectoria del sistema de reja automática cuando este en operación.
- Por favor, mantenga todos los dispositivos de control y cualquier otro pulso generador lejos de los niños para evitar que la reja se active accidentalmente.
- No haga ninguna modificación en los componentes a menos que se menciona en este manual. No trate de abrir o cerrar manualmente la puerta antes de liberar el motor.
- Si hay un fallo que no puede ser resuelto y no es mencionado en este manual, por favor póngase en contacto con personal de instalación calificado.
- No utilice el sistema de reja automática antes de que todas las instrucciones hayan sido leídas y todos los procedimientos se hayan llevado a cabo.
- Pruebe el sistema semanalmente y haga que personal calificado revise y de mantenimiento a la

instalación al menos cada 6 meses. Instale señales de advertencia (si es necesario) en ambos lados de la reja para advertir a la gente en el área de peligro potencial.

2. DESCRIPCIÓN DE PRODUCTO

2.1 APLICACIONES

Series PG se aplica para la autoamización residencial para puertas seccionales y tiene que ser operado con la electricidad y que está prohibido para ser operado por baterías de respaldo para el uso normal. Baterías de respaldo sólo está permitido en el uso emergente cuando hay un corte de energía, y puede desbloquear y mover la puerta manualmente a través de tirar del cable.

2.2 DESCRIPCIÓN DEL AUTOMATISMOS

1). El siguiente diagram de instalación típica se describen algunos términos y accesorios del automatismos de puertas

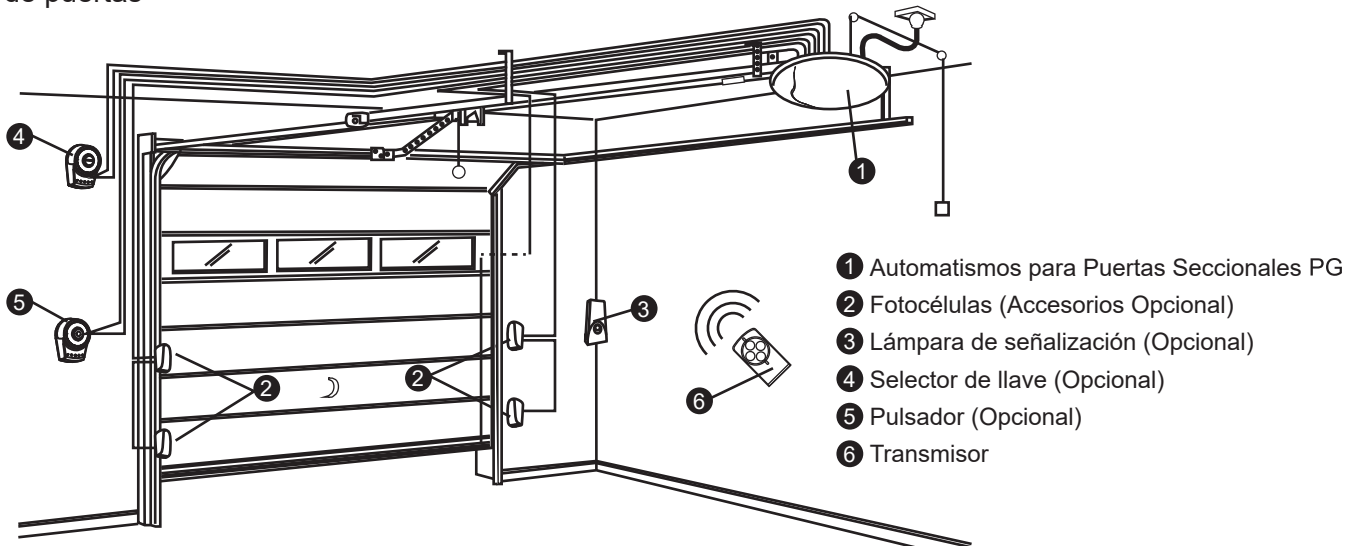

Por favor ponga tapón en la posición de límite de apertura de la cremallera y después de la instalación está finalizada, a continuación, el automatismos de puertas seccionales se puede iniciar el aprendizaje de sistema.

2). La indicación de panel de control

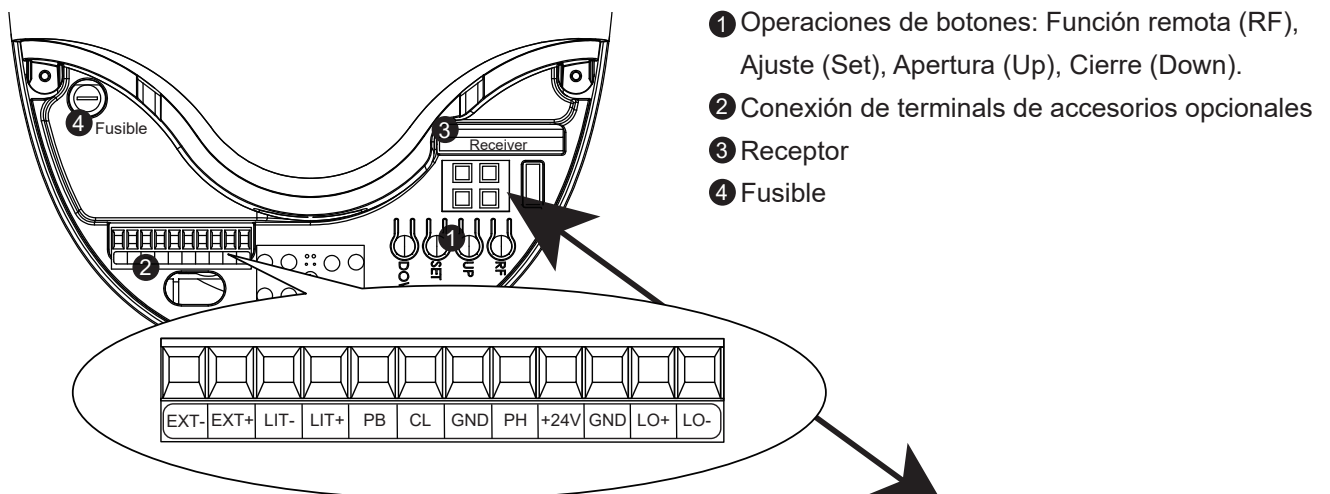

3). El indicador LED

- 1 El indicador de encendido está en la parte inferior derecho de la pantalla. Cuando se conecta la alimentación, el indicador de punto LED está encendido.
- 2 2. Al entrar el modo de ahorro de energía, el indicador de encendido LED parpadea (luz durante 0.5 segundos y luego sin luz durante 5 segundos)

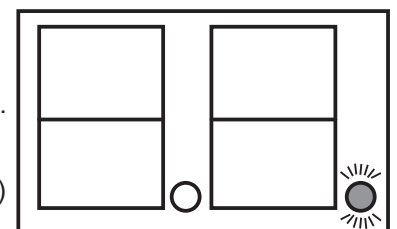

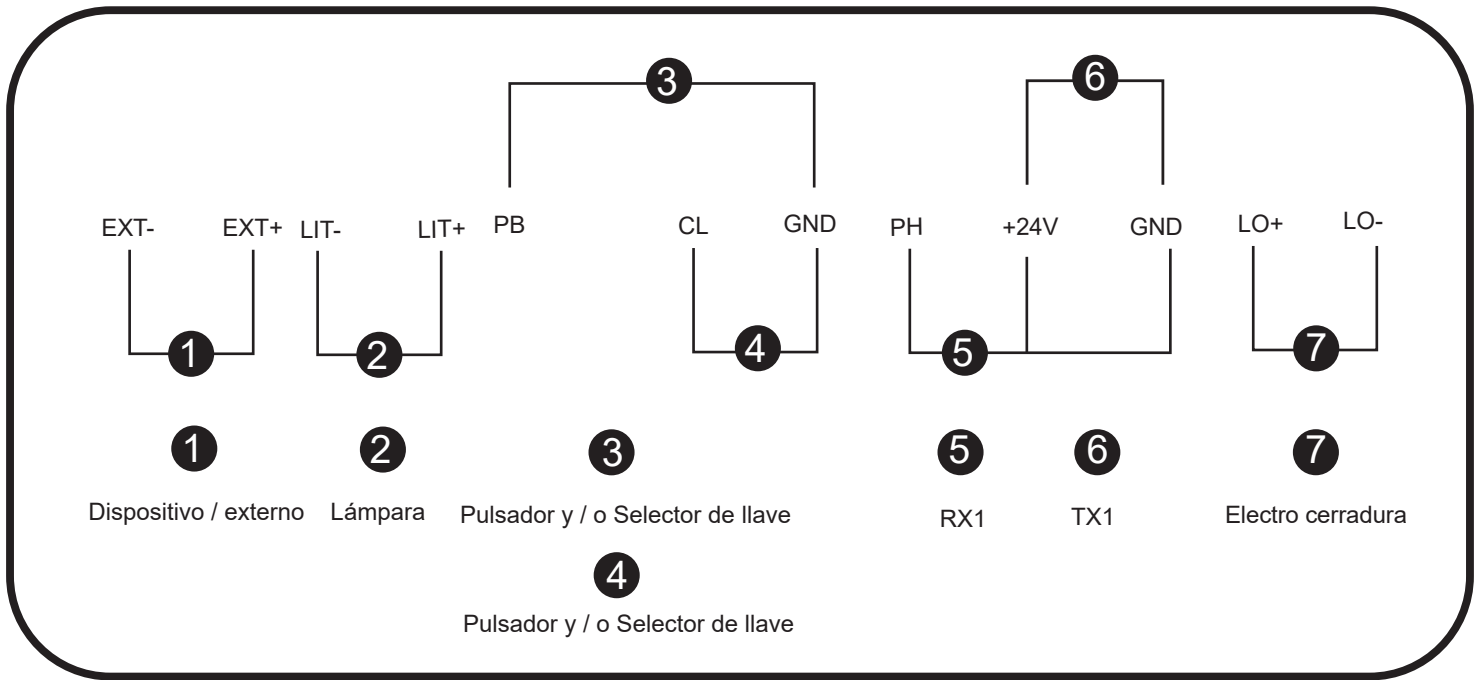

3. INSTALLATION

3.1 ACCESORIOS DE AUTOMATISMOS

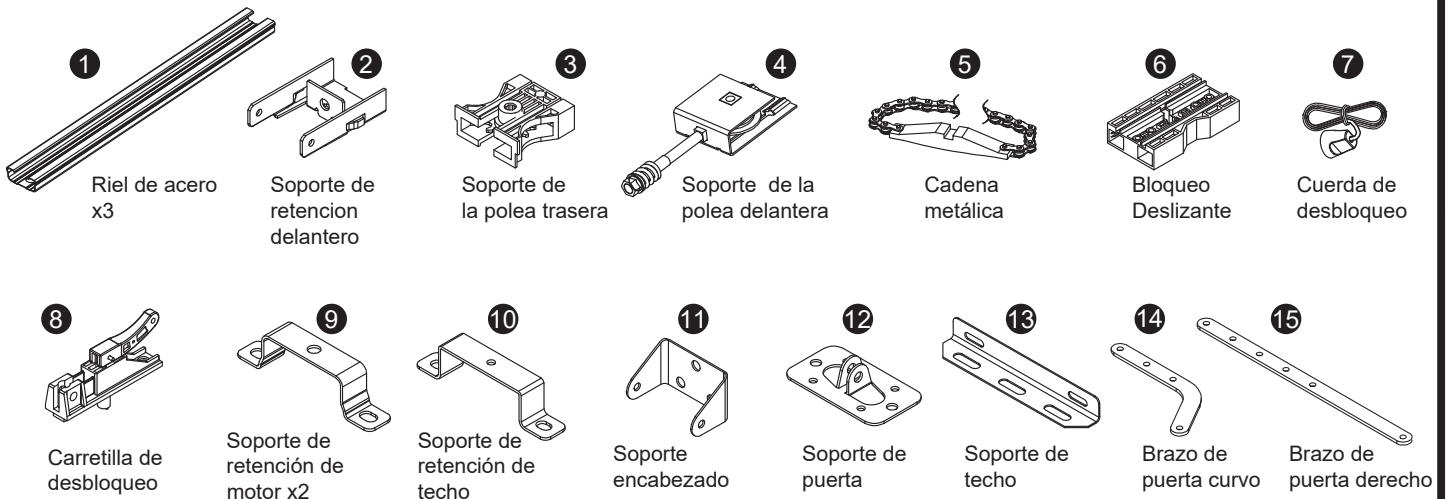

Hardware Inventory

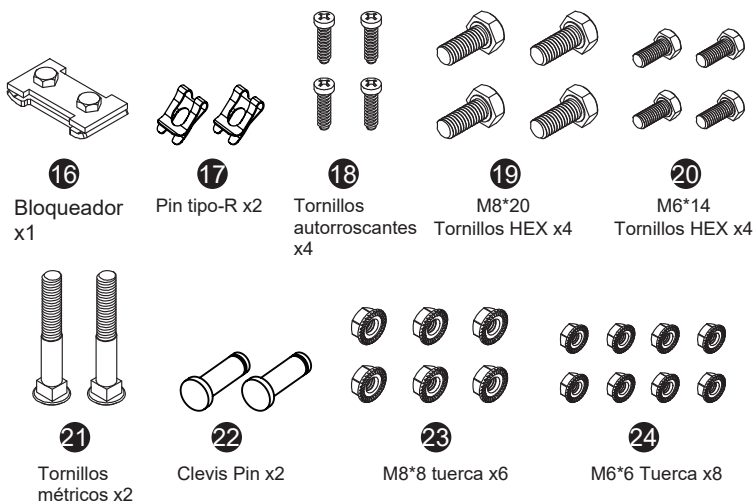

Optional for 1pcs x 1M Rail

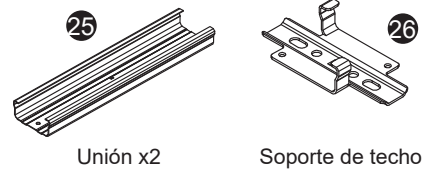

3.2 ASAMBLEA DE RIEL

- 1** Asamble los rieles delanteros y medios con la unión, y asegúrese que se encuentre en el centro del punto que sobresale.

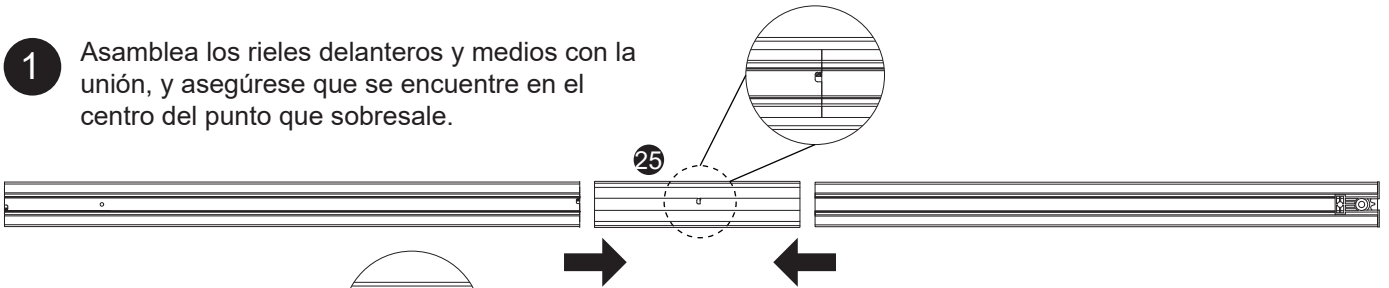

- 2** Asamble los rieles traseros y medios con otra unión, y asegúrese que se encuentre en el centro del punto que sobresale.

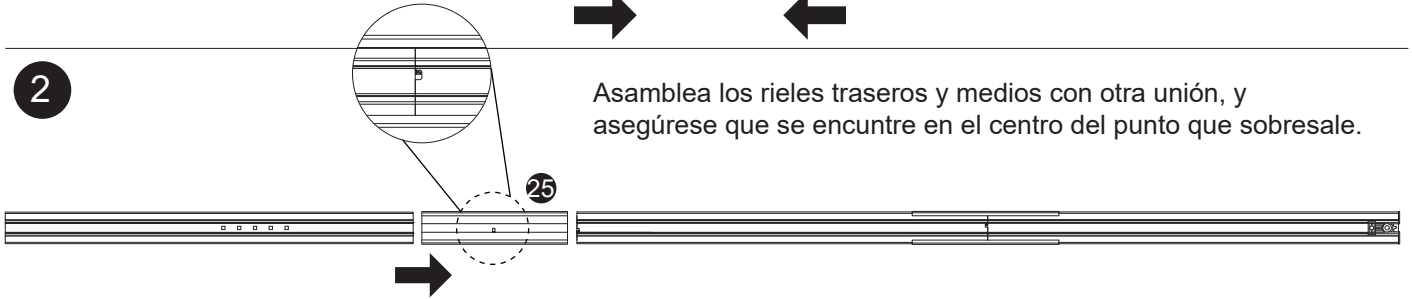

Completado



- 3**
1. Ponga el (6) bloque de deslizamiento en la vía férrea, y ponga el (5) Cadena metálica en la vía férrea.
 2. Cruce (5) Cadena metálica a través de la (4) soporte de polea delantera, el (3) soporte de polea trasera, y la (6) bloque deslizante. La parte de la mortaja metálica debe ser colocado en el medio de todo el riel.
 3. Conecte (5) cadena metálica.

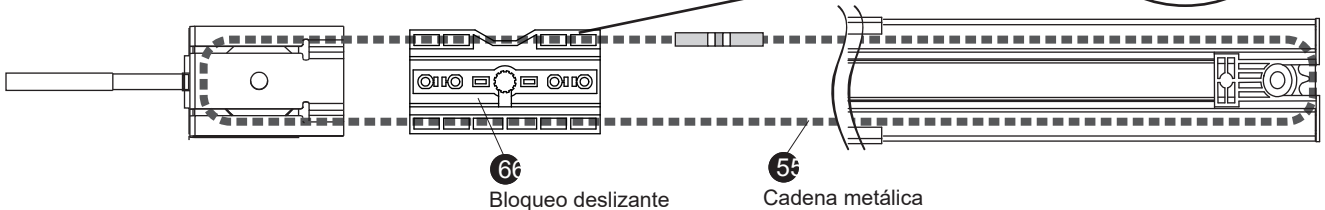
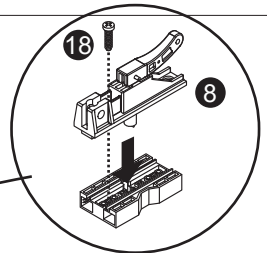

- 4**
- Quite la tuerca y el muelle en el (4) soporte de la polea delantera. Asegúrese de que la cadena metálica se coloca en el hueco de la polea en los dos lados. Inserte el soporte de retención frontal (2) soporte de retención delantero. Utilice el resorte y la tuerca para ajustar la tensión de la (5) de cadena metálica.

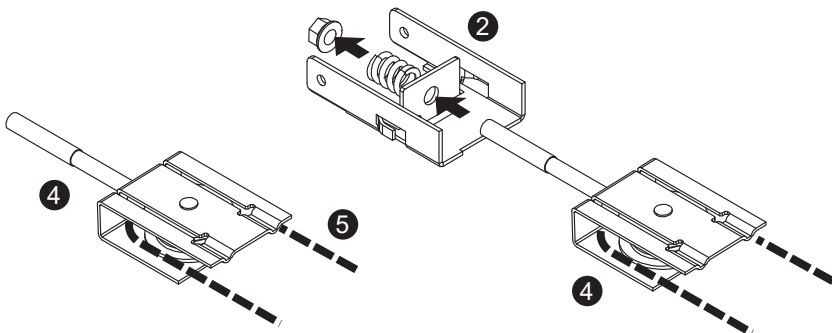

Completado

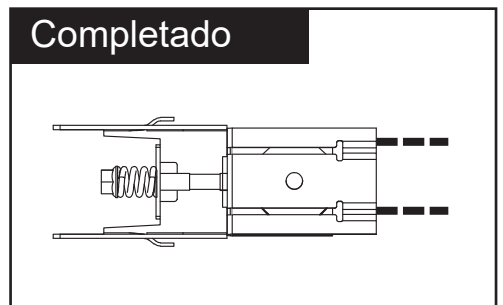

Completado



3.3 FIJE EL RIEL EN EL MOTOR

1. Conecte la brecha de inserción del soporte de polea trasera (3) al eje de salida del motor.
2. Fije el riel en el motor con (9) soporte de sujeción de motor, tornillos y tuercas hexagonales.
3. Fije el soporte de retención de techo (10) y el soporte de techo (13) en el lado posterior entre el motor y el bloqueador trasera.

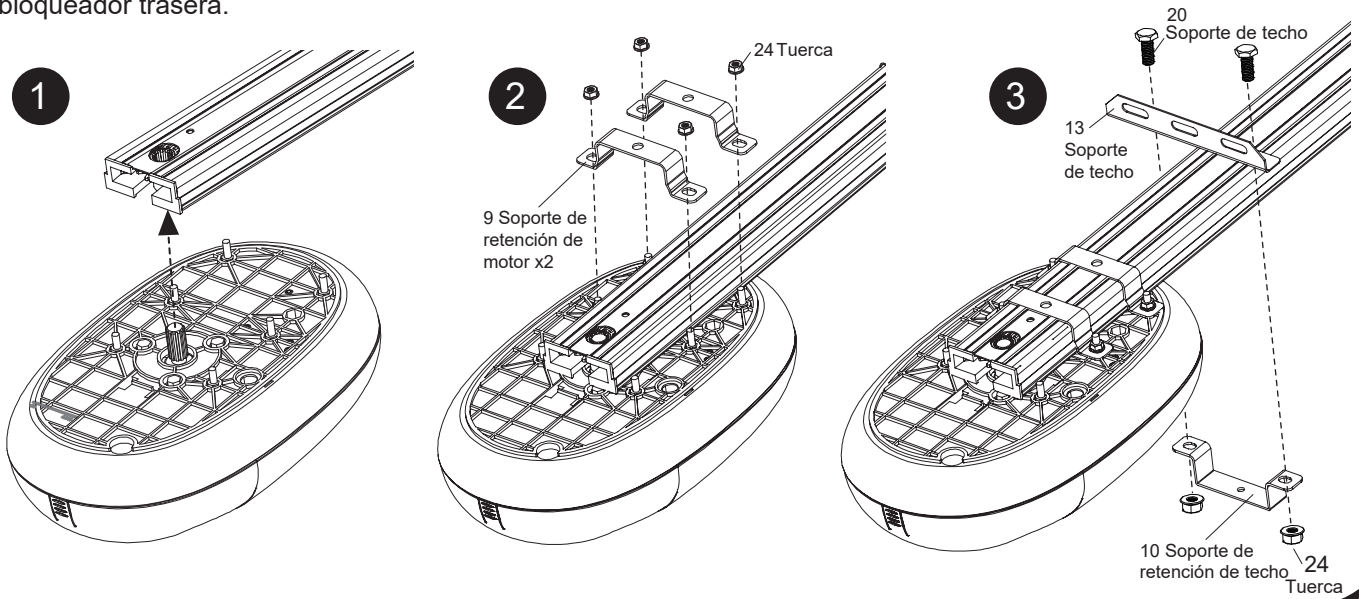

3.4 FIJACIÓN DE RIEL EN LA PARED Y EL TECHO

1. Posición (11) soporte encabezado en la pared.
- *Se recomienda que se coloca en el centro de la puerta.
 *La altura de instalación de (11) soporte encabezado es 30-50cm desde la parte superior de la puerta de garage.
2. Instale (11) soporte encabezado con los tornillos.
 3. Una el riel frontal a soporte encabezado con los pernos.
 4. Fije el soporte de techo (13) en el travesaño de techo con tornillos.

Ajunta riel a soporte encabezado

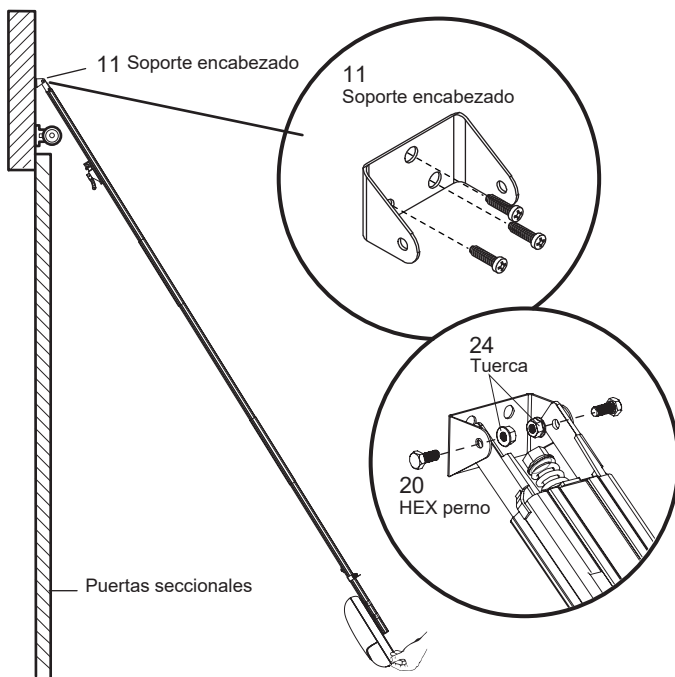

CAUCIÓN

Para evitar daños, colocar la puerta del garage en la parte superior para un soporte temporal.

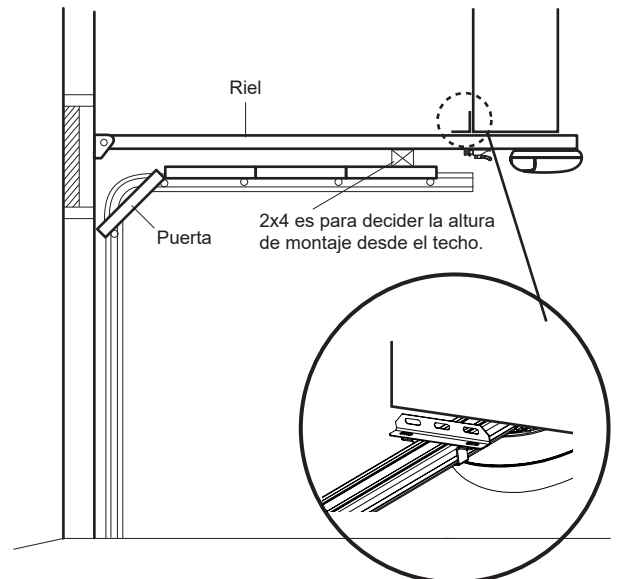

3.5 FIJACIÓN DE DESBLOQUEO CON LA PUERTA

- 1** Conecte la cuerda de desbloqueo (7) a la carretilla de desbloqueo (8)

Bloqueado

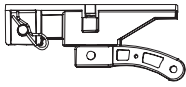

Secure handle with overhand knot and heat seal rope.

Desbloqueado

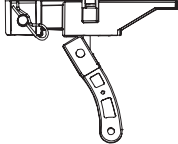

7 Desbloqueo De emergencia

Cuerda

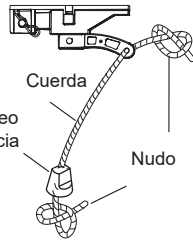

! ADVERTENCIA

Para evitar y prevenir los daños posibles por caída de puertas:

- Si es posible, SÓLO usa el desbloqueo de emergencia para desbloquear la carretilla cuando la puerta está cerrada. los resortes están débiles o rotos, o la puerta está desequilibrada podría resultar en una puerta abierta caerse rápida y / o inesperadamente.
- NUNCA use el desbloqueo de emergencia a menos que la puerta del garaje esté libre de personas y obstrucciones.
- NUNCA use la manija para puerta abierta o cerrada. Si el nudo de la cuerda se desata, se podría caer..

NOTA: Desbloqueo debe pasar de 6 pies (1,5 m) por encima del suelo. Asegúrese de que la cuerda y carretilla están en la parte superior de todos los vehículos para evitar que se enreden.

CONECTE BRAZO DE PUERTA A LA CARRETILLA

- 2** Jale la cuerda de desbloqueo (7) para desbloquear la carretilla (8)

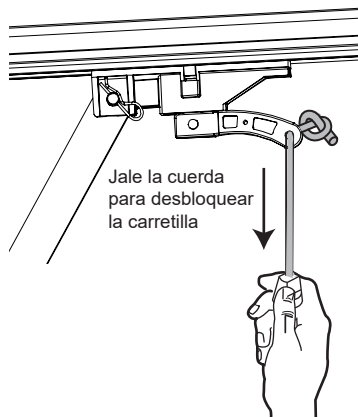

Jale la cuerda para desbloquear la carretilla

- 3** Conecte (15) brazo recto de puerta a la carretilla

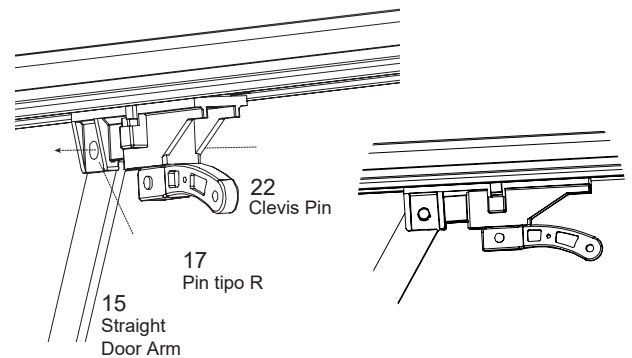

22 Clevis Pin

17 Pin tipo R

15 Straight Door Arm

- 4** Fasten the (12) Door bracket on the center of the garage door. Connect (14) Curved door arm to (12) Door bracket.

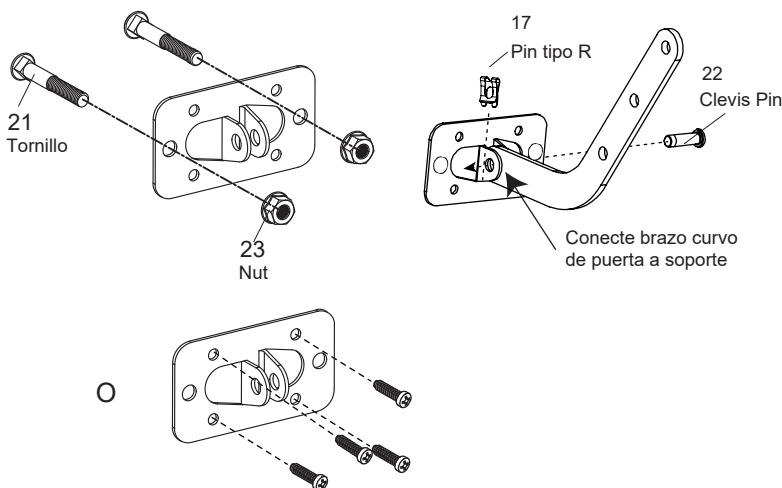

Conecte brazo curvo de puerta a soporte

- 5** Conecte brazo curvo de puerta (14) al brazo de puerta con tornillo y tuerca.

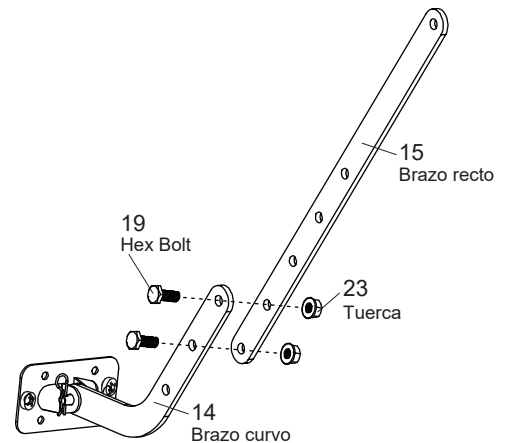

19 Hex Bolt

23 Tuerca

14 Brazo curvo

15 Brazo recto

3.6 PASOS FINALES ANTES DE APRENDIZAJE DE PUERTA

1. Instale el bloqueador (16) en la posición de apertura de puerta.
2. Anexa la etiqueta de advertencia a la cuerda de desbloqueo (7).
3. Conecte la alimentación a motor. Asegúrese que los enchufes están bien conectados.

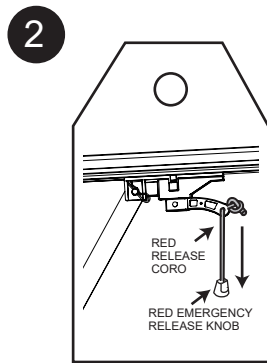
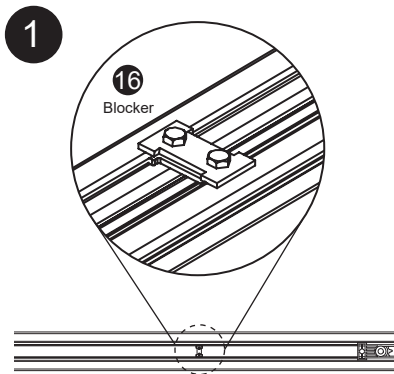

3

ADVERTENCIA

- Si es posible, SÓLO usa el desbloqueo de emergencia para desbloquear la carretilla cuando la puerta está cerrada. los resortes están débiles o rotos, o la puerta está desequilibrada podría resultar en una puerta abierta caerse rápida y / o inesperadamente.
- NUNCA use el desbloqueo de emergencia a menos que la puerta del garaje esté libre de personas y obstrucciones
- *NUNCA use la manija para puerta abierta o cerrada. Si el nudo de la cuerda se desata, se podría caer

3.7 INTRODUCCIÓN DE DESBLOQUEO DE EMERGENCIA

1. Jale la cuerda de desbloqueo de emergencia (7) para desbloquear la carretilla. Asegúrese que la carretilla está libertado y pueda operar el motor manualmente.
2. Antes de reiniciar el motor, mueve el motor manualmente hasta la carretilla este bloqueado.

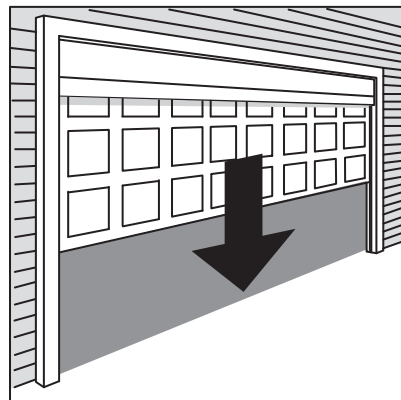
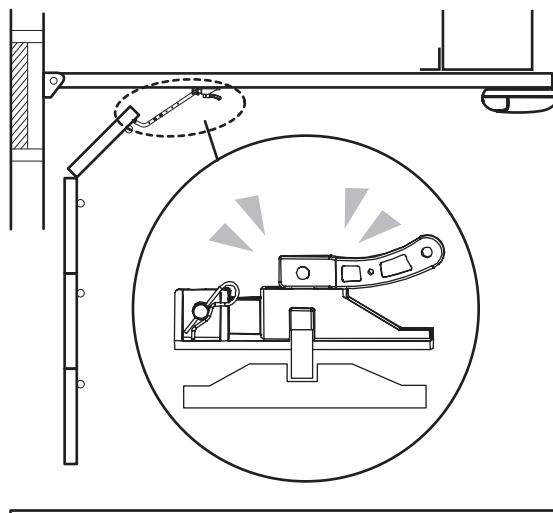
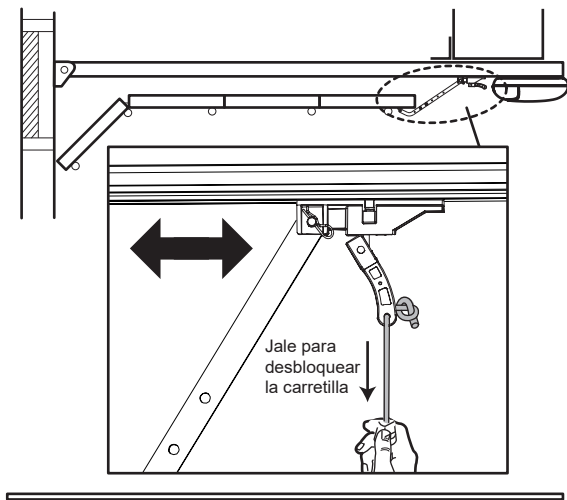

4. CONEXIÓN

4.1 CONEXIÓN DE ACCESORIOS



Apaque la alimentación antes de hacer las conexiones de accesorios.

A. Abra la tapa para acceder a los terminals de conexiones eléctricas.

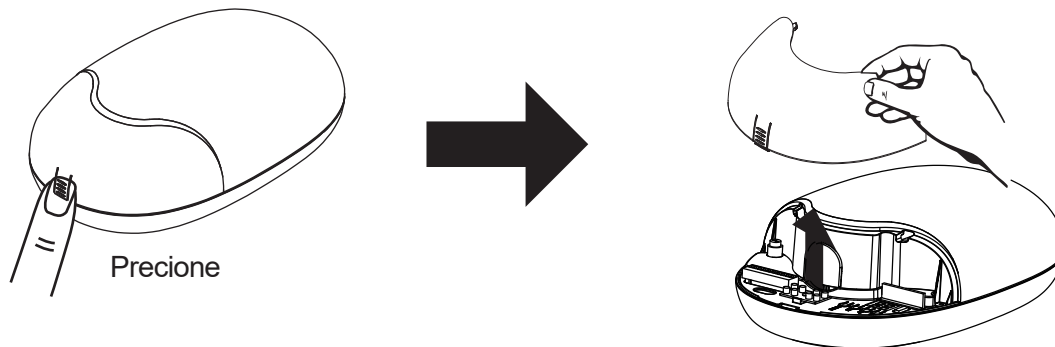

B. Conecte los cables a cada accesorio en los terminales. (Si es necesario)

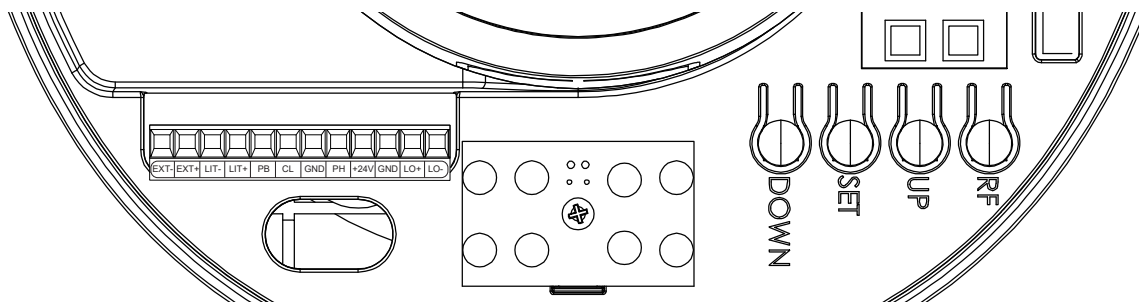

4.2 POSICIÓN DE LA PUERTA EN FASE DE APERTURA

* Los fabricantes recomiendan desenganchar el carro y la posición de la hoja en aproximadamente la mitad de los viajes antes de comenzar la comprobación y la fase de puesta en marcha de la automatización. Esto asegurará la hoja es libre de moverse tanto durante la apertura y el cierre.

* Conexión de la alimentación

* Conecte el enchufe. Si es necesario, utilice un adaptador comercial si el enchufe de ELITE no corresponde a lo de disponible.

Tan pronto como el sistema está conectado, usted debe comprobar el LED en la pantalla. Asegúrese de que la pantalla LED está en ON.

* Nunca corte o quite el cable suministrado de automatismos de puertas seccionales ELITE. Si aún no está disponible, la conexión de enchufe de ELITE debe ser instalado por personal especializado y cualificado en el estricto cumplimiento de la legislación vigente, las normas y reglamentos.

4.3 MEMORIAS Y BORRADO DE TRANSMISORES

A. Programación de transmisores:

Mantenga pulsado el botón "RF Learn" durante 3 segundos, la pantalla demostrará "CS"; luego mantenga pulsado el botón A en el transmisor durante 10 segundos; "CS" destellará 3 veces y demostrando "CS". Después de 10 segundos sin ningún movimiento, "CS" será apagado.

El aprendizaje del transmisor estará finalizado.

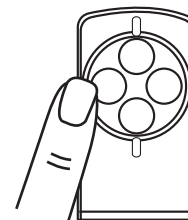

B. Borrado de transmisores:

Mantenga pulsado el botón "RF Learn" durante 10 segundos, la pantalla demostrará "CS". Luego cuando "CC" aparezca, la memoria estará borrado.

C. Memorizar a través de transmisor programado:

Mantenga pulsado los botones A y B en el transmisor durante 5 segundos, Luz LED y lámpara destellante externa se empezarán parpadear al mismo tiempo, pulse cualquier botón del transmisor sin programación durante 2 segundos, el transmisor estará finalizado la programación después de LED y lámpara destellante están apagados.

4.4 APRENDIZAJE DE SISTEMA, PROCESO DE RESTABLECIMIENTO E INDICACIÓN LED

Aprendizaje de sistema, proceso de reseteo y visualización LED

A. Aprendizaje de Sistema

Paso 1: Presione el botón "RF" y "SET" y mantenga pulsado por 3 segundos, la pantalla LED mostrará "OL", el motor entra al programa de aprendizaje de sistema.

Paso 2: Establezca el límite de apertura, el LED mostrará "OL", luego presione y sostenga el botón "UP" o "DOWN" para elevar o descender la puerta. Cuando la puerta está en la posición apropiada, presione el botón "SET".

Paso 3: Establezca el límite de cierre, el LED mostrará "CL", luego presione y sostenga el botón "UP" o "DOWN" para elevar o descender la puerta. Cuando la puerta está en la posición apropiada, presione el botón "SET".

Paso 4: Cuando el LED aparece constantemente "GE". Presione el botón "SET" de la central o botón "A" del transmisor para la prueba del proceso de operación.

El LED mostrará el valor de corriente en proceso de operación y memoriza el valor de sobre corriente.

Paso 5: El motor abre y cierra la puerta automáticamente con máxima velocidad. El LED mostrará "SO" cuando el aprendizaje de sistema está completado; y mostrará "SF" cuando el aprendizaje de sistema ha fallado.

La pantalla de LED se apagará después de diez segundos.

B. Restablecimiento:

Presione "RF" y "DOWN" durante 3 segundos, y LED aparecerá "CL" para restablecer los parámetros de fábrica.

C. Auto-detección de corriente de motor

LED aparecerá los valores del consume de corriente de motor

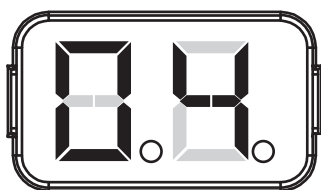

Durante el procedimiento de aprendizaje del sistema, el panel de control detectará automáticamente el consumo de corriente de cada motor, indica el nivel de resistencia de la puerta mientras que el funcionamiento del motor. Si esta lectura aumentar al instante o quedarse en un alto valor, por favor, compruebe si cualquier objeto en el medio de la zona de recorrido de la puerta, y póngase en contacto con su instalador para la inspección.

4.5 AJUSTE DE FUNCIONES Y PANTALLA LED

LED	Funciones	LED	Funciones
09	Modo de memoria de transmisores	08	Prueba de operación
00	Borrado de emisores	58	Falla de aprendizaje de sistema
01	Configura la final de carrera de apertura	90	Aprendizaje de sistema completado
02	Configura la final de carrera de cierre	08	Restablecimiento

4.6 CÓMO CONFIGURA LOS PARÁMETROS:

Paso 1: Presione "Set" durante 3 segundos, LED aparecerá el parámetro de función.

Paso 2: Seleccione la configuración por los botones Up y Down, después de elegir un parámetro indicado, presione el botón Set y entre la configuración de esta función. El segundo dígito se muestra a la derecha de la pantalla, lo que indica la función relacionada (por favor considere la tabla como abajo para más detalle). Utilice los botones Up y Down para elegir las funciones y presione el botón Set para guardar las configuraciones.

4.7. PARAMETROS

LED	Definición	Función	Valor	Descripción
1	Punto de paro suave (% operación completa)	1-1 1-2 1-3 1-4 1-5	75% 80% 85% 90% 95%	1.El parámetro original es "F1-3" 2. La puerta hará inversión 2cm si detecta sobrecorriente durante el último 10 % de distancia.
2	Botón principal de operación en el emisor	2-0 2-1 2-2 2-3 2-4	Desactivado Botón A Botón B Botón C Botón D	1. El parámetro original es "F2-1"
3	Botón de lámpara destellante en el emisor	3-0 3-1 3-2 3-3 3-4	Desactivado Botón A Botón B Botón C Botón D	1. El parámetro original es "F3-2"
4	Botón de dispositivo externo en el emisor	4-0 4-1 4-2 4-3 4-4	Desactivado Botón A Botón B Botón C Botón D	1. El parámetro original es "F4-3"
5	Función de fotocélulas	5-0 5-1	Desactivada Activada	1. El parámetro original es "F5-0 "
6	Alarma	6-1 6-2	Desactivada Activada	1. El parámetro original es "F6-1" 2. Zumbador empieza a la operación en la fase de apertura 10 mins y se apagará en fase de cierre.
7	Ajuste de cierre automático	7-1 7-2 7-3 7-4 7-5 7-6 7-7 7-8 7-9	Desactivado 5 segundos 15 segundos 30 segundos 45 segundos 60 segundos 80 segundos 120 segundos 180 segundos	1. El parámetro original es "F7-1"
8	Luz de cortesía	8-1 8-2 8-3 8-4	Desactivada 1 min 2 mins 3 mins	1. El parámetro original es "F8-4"
A	Sensibilidad de sobrecorriente	A-1 A-2 A-3 A-4 A-5 A-6	Nivel 1 Nivel 2 Nivel 3 Nivel 4 Nivel 5 Nivel 6	1. El parámetro original es "A-3" (A mayor nivel, mayor sensibilidad.)
F	Alimentación continua	F-1 F-2	Alimentación continua para terminal +24V Modo de reposo	1. El parámetro original es "F-1"
H	Función PB	H1 H2 H3 H4 H5 H6 H7 H8	Apertura/Parar/Cierre/Parar Apertura/Parar/Cierre Apertura Parar NO Parar NC Cierre LED cortesía Desactivado	1. El parámetro original es "H-2"
I	Modo de inversión por sobrecorriente en apertura	I1 I2 I3	Se parará Inversión 2 segundos Inversión hasta el punto de cierre	1. El parámetro original es "I2"
L	Modo de inversión por sobrecorriente en cierre	L1 L2 L3	Se parará Inversión 2 segundos Inversión hasta el punto de apertura	1. El parámetro original es "L3"

LED	Definición	Función	Valor	Descripción
O	Lógica del botón de operación	O1 O2	Abrir-Parar-Cerrar-Parar Abrir-Parar-Cerrar	1. El parámetro original es "O2"
P	Modo de operación	P1 P2 P3	Estándar Condominio 1 Condominio 2	1. El parámetro original es "P1"
U	Luz de cortesía	U0 U1 U2 U3 U4	Desactivada Destella con puerta en movimiento Destella 3 seg. Antes de iniciar movimiento Encendida fija mientras la puerta se mueve Encendida antes del movimiento hasta terminar operación	1. El parámetro original es "U1"

5. FUNCION DE ACCESORIOS EXTERNOS

5.1 FUNCIÓN DE FOTOCÉLULAS

Estado de puerta	Reacción de la fotocélula
Cerrada	Prohibido abrir, hasta que el obstáculo desaparezca.
Abierta	Si el cierre automático está desactivado (7-1), la puerta no se mueve. Si el cierre automático está activado (7-2 ~ 7-9), la puerta vuelve a cargar el tiempo de cierre automático.
Parado durante la operación	La puerta se abre totalmente.
Cerrando	Invierte hasta abrir totalmente.
Abriendo	Sin afecto.

5.2 FUNCIÓN DE PULSADOR EXTERNO

Lógico de operación de puerta cuando presione el pulsador: Apertura-Parado-Cierre-Parado

6. ESPECIFICACIÓN

Garage Door Opener	ELITE80	ELITE100	ELITE120
Voltages	AC 220V / 110V ; 50Hz~60Hz	AC 220V / 110V ; 50Hz~60Hz	AC 220V / 110V ; 50Hz~60Hz
Voltages de Motor	DC24V	DC24V	DC24V
Potencia	80W	100W	120W
Fuerza	800N	1000N	1200N
Frecuencia de emisor	433.92MH	433.92MH	433.92MH
Area máxima de puert	10-12m ²	12-14m ²	14-16m ²
Temperatura	-20°C ~ +50°C	-20°C ~ +50°C	-20°C ~ +50°C
Longitud del riel	3.3m	3.3m	3.3m